

CATALOGO
INDUSTRY







MEP GROUP

MEP Group è l'evoluzione naturale nel Mondo di quelle conoscenze, tecnologie, valori che si sono sviluppate e rafforzate nei 50 anni di vita MEP.

Attualmente MEP Group è presente localmente nei maggiori mercati di riferimento, detenendo posizioni di leader in mercati di primaria importanza, ed è presente con stabilimenti produttivi in Italia, Canada, USA, Cina, dove vengono prodotte circa 12.000 macchine/anno distribuite in più di 50 nazioni grazie alla preziosa collaborazione di qualificati distributori locali e/o aziende dirette (Cina, Brasile).

La gamma di prodotti, in grado di soddisfare le esigenze di una vasta fascia di clientela, parte dalle macchine a Controllo Numerico per arrivare alle macchine manuali passando per un'offerta di macchine automatiche e semi-automatiche, con capacità di taglio fino a 1500 mm.



HYDMECH LTD (CANADA)

HYDMECH INC. (USA)

MEP SPA (ITALY)

MEP DO BRASIL LTDA (BRAZIL)

MEP NEL MONDO

MEP (SUZHOU) CO. LTD
(PR. CHINA)



MEP SPA
Pergola (PU)
Italy



MEP DO BRASIL LTDA.
San Paolo - SP
Brazil

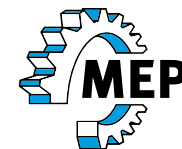

MEP (SUZHOU) CO. LTD
Suzhou
P.R. China



HYDMECH
Woodstock, ON
Canada



HYDMECH INC.
Conway, AR
USA



UNA STORIA FAMILIARE



OFFICINA MECCANICA di Enzo Magnani fino al 1959

MEP TV 300 Il primo modello di troncatrice a disco abrasivo costruita in serie

FATTA DI IMPEGNO E PASSIONE

La nascita dell'azienda è radicata in una delle tante famiglie dell'imprenditoria italiana e in un territorio ricco di gente laboriosa, storia e d'arte.

Una realtà, quella di MEP, nata in una piccola officina nel centro storico di Pergola, cittadina italiana situata nelle Marche, in provincia di Pesaro-Urbino. Enzo Magnani inizia qui la propria attività come meccanico, mettendo a frutto quanto aveva imparato in guerra con le truppe anglo-americane di stanza in Italia. Dal suo piccolo laboratorio meccanico e dal suo ingegno nasce la prima segatrice, che, con il passaparola, diviene richiesta dalle piccole aziende che operano nelle vicine città. È però con l'apporto del figlio Ezio - che Enzo chiama giovanissimo a lavorare con lui - che la MEP si espande.

Ezio, supportato dal punto di vista organizzativo dal nuovo socio Giampaolo Garattoni, guida la crescita commerciale e indirizza lo sviluppo tecnologico dei prodotti e dei processi produttivi, diventando il punto di riferimento per i suoi dipendenti.

Enzo, che purtroppo muore giovane a solo 52 anni, non potrà assistere ai tantissimi successi della sua azienda.

Ed è un peccato, perché da quel momento è stata una continua espansione; inizia la scalata da azienda locale a competitore globale con l'acquisizione e la fondazione di varie società sotto il marchio MEP GROUP.



ENZO MAGNANI



EZIO MAGNANI

LEGENDA



ciclo di taglio AUTOMATICO



ciclo di taglio SEMIAUTOMATICO



ciclo di taglio SEMIAUTOMATICO DINAMICO



ciclo di taglio Cut Control System



ciclo di taglio MANUALE



ELETTROIDRAULICA



ELETTROPNEUMATICA



ELETTROMECCANICA



SEGATRICI A NASTRO



SHARK 332 RC KONNECT	03
SHARK 350 NC HS 5.0	05
SHARK 350 CNC HS 4.0	07
SHARK 460 KONNECT	09
SHARK 660 CNC HS 4.0	11
SHARK 512 SXI evo	13
SHARK 652 SXI H 5.0	15

SEGATRICI VERTICALI A DISCO PER METALLI



TIGER 372 CNC LR 4.0	17
TIGER 372 CNC LR 4.0 RC	19
TIGER 402 CNC HR 4.0	21
TIGER 402 CNC HR 4.0 RC	23

CARICATORE DI BARRE



CB 6001	25
---------	----

ACCESSORI	27
CARATTERISTICHE TECNICHE	33



SHARK

332 RC KONNECT

La segatrice a nastro SHARK 332 RC KONNECT, completamente automatica e a doppio angolo di taglio programmabile, massimizza sicurezza e potenza per prestazioni affidabili e una produzione intelligente sempre efficiente.

- Segatrice a nastro pendolare idraulica automatica, a doppio angolo di taglio compreso tra -60° e $+60^\circ$, con funzionamento in ciclo automatico e semiautomatico per il taglio di tubi, profilati e travi ferrosi.

- Funzionamento "operator-free": con l'auto posizionamento della testa operatrice e delle morse, la gestione automatico dello sfrido e del taglio di intestatura, il funzionamento macchina è completamente automatizzato, minimizzando così i tempi di programmazione e di intervento dell'operatore.

- Rotazione automatica programmabile della testa operatrice tra -60° e $+60^\circ$ per tagli simmetrici e asimmetrici con motore brushless, che ne permette un controllo preciso in velocità, coppia e posizione.



ACCESSORI DA PAG 27 - N° 01 - 03 - 20 - 21 - 25 - 29 - 46 - 47 - 59

m/min	kW	kW	mm		mm	mm	mm	mm	kg	kW	l	kW	l	mm
15÷100	2.2	3.0	3770x27x0.9	0°	310	300	330x300	230x310	2800	1,1	70,0	2x0,15	140	330
				+45°	250	230	250x130	220x300						
				+60°	160	155	160x80	140x290						
				-45°	200	180	200x160	130x280						
				-60°	130	110	140x80	40x250						

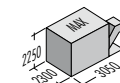
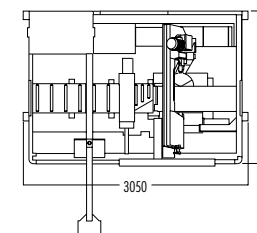



- Controllo dello sforzo di taglio tramite elettrocilindro azionato da motore brushless; la combinazione del servomotore con vite a ricircolo di sfere, garantisce un preciso controllo della dinamica del taglio con un'immediata risposta in retroazione a tutte le variazioni degli sforzi generati durante l'asportazione del truciolo.
- Doppia morsa di taglio per una gestione ottimale della barra: la morsa mobile si posiziona automaticamente in base agli angoli di taglio programmati riducendo i tempi di attrezzaggio macchina, la morsa fissa contribuisce ad un miglior serraggio in fase di taglio e garantisce che la posizione del materiale alimentato non venga persa durante il fuori ingombro alimentatore.
- Sistema di alimentazione modulare con corsa 1500 mm (ripetibile per tagliare a qualsiasi lunghezza); la rigida struttura a portale in acciaio e il motore brushless con trasmissione tramite pignone e cremagliera a denti elicoidali, garantiscono un posizionamento accurato e preciso. E' possibile estendere la corsa dell'alimentatore a 3000mm o 4500mm (OPTIONAL).
- Trasduttore elettronico per la tesatura della lama, che garantisce una maggiore precisione di taglio e favorisce una maggiore durata della lama.

- Inverter elettronico per la regolazione continua della velocità del nastro da 15 a 100 m/min.
- Centralina idraulica di ultima generazione, ad elevata efficienza e basso consumo energetico.
- Struttura in ghisa della testa operatrice che conferisce la massima stabilità di taglio e una maggiore durata della lama.
- Dispositivo pulilama a spazzola per una costante pulizia della lama che ne favorisce una maggiore durata.
- Segatrice completamente carterizzata che assicura la massima sicurezza dell'operatore, mantenendo comunque un'ottima visibilità e accessibilità di tutte le aree di lavoro.
- Controllo Panel PC montato su un braccio snodato per essere facilmente spostato, garantendo in tutte le posizioni operative il controllo di tutti i comandi.
- Controllo Panel PC Quad core 2,0Ghz, 8GB Ram, WINDOWS 10 e display touchscreen da 17" con interfaccia grafica user-friendly, che supporta l'operatore nella preparazione, ottimizzazione ed elaborazione degli ordini di lavorazione.
- L'assistenza da remoto riduce al minimo i tempi di fermo macchina e i costi di assistenza.
- IOT - INDUSTRY 4.0 Ready (optional).

- MES (optional)
- Macchina predisposta per lo spostamento con carrello elevatore.
- Nastro Bimetallico da 3770 x 27 x 0.9 mm.
- Chiavi, manuale di istruzioni e per la richiesta di ricambi.

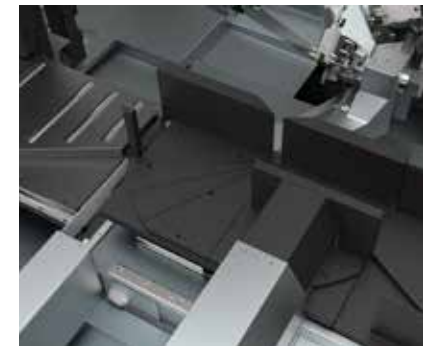
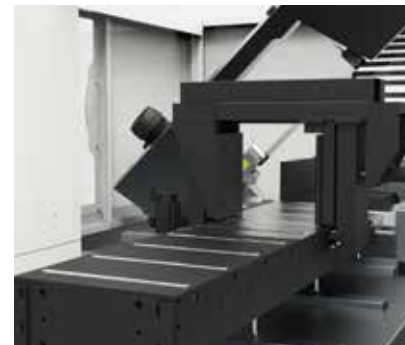
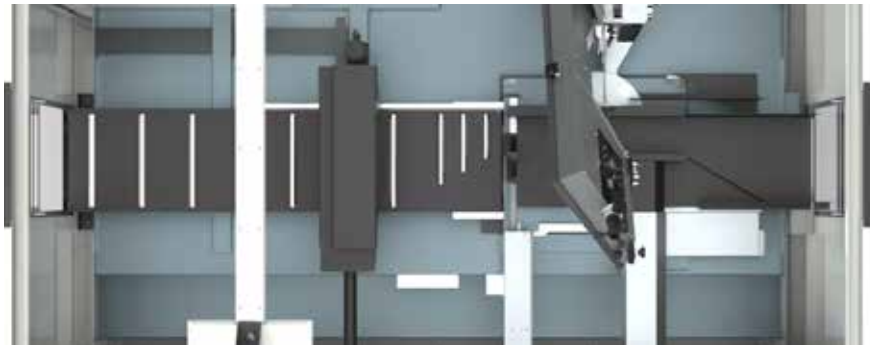



SHARK

350 NC HS 5.0

Shark 350 NC HS 5.0, segatrice a nastro automatica, a doppio montante, per eseguire tagli a 0° su acciai da costruzione, inox e legati, pieni e profilati, con dimensioni comprese in 350x350 mm.

Di serie completa di:

- + Evacuatore di trucioli motorizzato dragante, applicabile a destra o a sinistra della macchina.
- + Regolazione della pressione delle morse.
- + Alimentatore con rulli verticali per il contenimento delle barre.

- Macchina a controllo numerico CNC MEP 50-Windows "CE" Based, progettato da MEP per l'automazione delle macchine di propria produzione.

- Ciclo di taglio "taglio pulito"
L'alimentatore arretra la barra per evitare delle rigature sulla superficie tagliata quando il nastro torna in alto.

- Sistema di controllo a bus di campo con doppio microprocessore con collegamento seriale.

- Interfaccia utente con display touch screen da 7" e tasti meccanici, per le funzioni operative della segatrice, garantisce un utilizzo affidabile, semplice ed intuitivo, ed un controllo di tutti i parametri di taglio in tempo reale.

- Acquisizione automatica della posizione di inizio taglio.

- Sistema di controllo a bus di campo con doppio microprocessore con collegamento seriale.

- Interfaccia utente con display touch screen da 7" e tasti meccanici, per le funzioni operative della segatrice, garantisce un utilizzo affidabile, semplice ed intuitivo, ed un controllo di tutti i parametri di taglio in tempo reale.

- Acquisizione automatica della posizione di inizio taglio.



ACCESSORI DA PAG 27 - N° 01 - 02 - 03 - 04 - 17 - 18 - 19 - 20 - 25 - 29 - 43 - 49 - 51 - 52 - 59



	m/min	kW	kW	mm		mm	mm	kg	kW	l	kW	l
STANDARD	15÷115	4,0	5,5	4640x34x1,1								
OPTIONAL	15÷200	5,5	11,0	4640x34x1,1	0°	350	350	2800	1,1	70,0	2x0,18	230
	15÷115	5,5	11,0	4640x41x1,3								
	15÷200	5,5	15,0	4640x41x1,3								

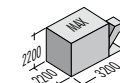
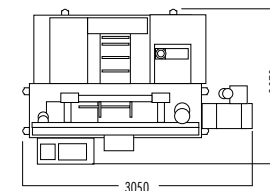



- Macchina CNC che consente di memorizzare max 10 programmi di taglio, ciascuno con quantità e lunghezze diverse.
- Struttura in robusta fusione di ghisa per assorbire le vibrazioni, e conferire alla macchina stabilità di taglio e durata delle lame.
- Avanzamento arco con cilindro idraulico su guide lineari con pattini precaricati a ricircolazione di sfere.
- Centralina idraulica per la movimentazione dell'arco portalama e per l'apertura/chiusura delle morse di taglio e di alimentazione.
- Variazione continua della velocità della lama in unico range da 15 a 115 m/min con inverter vettoriale.
- Sistema di alimentazione (corsa 600 mm ripetibile per tagliare a lunghezze multiple), con motore stepper, vite montata su cuscinetti conici contrapposti precaricati e chiodi a ricircolazione di sfere.
- Scarto massimo di barra non più alimentabile 120 mm. (OPTIONAL ganasce alimentatore per riduzione dello scarto max a 25 mm + lunghezza di taglio).
- Dispositivo di controllo di deviazione della lama (OPTIONAL)
- Morsa dell'alimentatore autoallineante per alimentare barre anche se deformate.

- Puleggia motrice bloccata con calettatore che ne consente un forte fissaggio mantenendo la possibilità della regolazione assiale.
- Software di gestione per controllare/valutare/correggere in tempo reale: - forza di taglio - coppia di taglio e tesatura della lama rispetto ai valori programmati.
- Testine guidalama registrabili in acciaio, con dispositivo combinato a rulli e pattini in WIDIA, con regolatori per la lubrificazione tradizionale.
- Macchina predisposta per applicare il dispositivo per la lubrificazione minimale (OPTIONAL).
- Comando da tastiera per lo spostamento della puleggia per sostituire il nastro.
- Allineamento automatico della testina guidalama anteriore in relazione alle dimensioni delle barre da tagliare.
- Lampada di lavoro e traguardatore laser per posizionare con precisione la barra per tagli non di serie o di intestatura.
- Controllo di rotazione del nastro con intervento di arresto in tempo reale nel caso di utensile bloccato.
- Servosistema elettromeccanico per la tesatura dinamica della lama.
- Vasca per il liquido refrigerante ricavata nel piedistallo.

- Coppia di pompe per alimentare grandi quantità di liquido da taglio (120 litri/min) per refrigerare, lavare continuamente il piano di lavoro, convogliare i trucioli in scarico e garantire così maggior durata delle lame.
- Pistola per il lavaggio dei piani di lavoro.
- Dispositivo automatico a spazzola per la pulizia della lama.
- Segnalatore acustico e luminoso lampeggiante in caso di fermo macchina.
- Macchina predisposta per lo spostamento con carrello elevatore.
- Nastro bimetallico per pieni e profilati.
- Chiavi, manuale di istruzioni e per la richiesta di parti di ricambio.

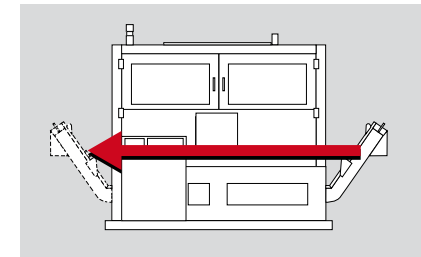



SHARK

350 CNC HS 4.0

Shark 350 CNC HS 4.0, segatrice a nastro automatica, a doppio montante, per eseguire tagli a 0° su acciai da costruzione, inox e legati, pieni e profilati, con dimensioni comprese in 350x350 mm.

- Macchina a controllo numerico con il CNC MEP 40 progettato da MEP per l'automazione delle macchine di propria produzione.

Di serie completa di:

+ Evacuatore di trucioli motorizzato dragante, applicabile a destra o a sinistra della macchina.

+ Regolazione della pressione delle morse.

+ Alimentatore con rulli verticali per il contenimento delle barre.

- Questa segatrice, dotata anche di ciclo di taglio semiautomatico, utilizza tecnologie di ultima generazione, infatti la Shark 350 CNC HS 4.0, monta un controllore con processore RISC 32 bit 200 MHz con interfaccia integrata che consente di:

- montare un modulo GSM (OPTIONAL) per inviare un SMS al numero programmato notificando il tipo di emergenza occorso durante una lavorazione con macchina non presidiata dall'operatore.

- collegarsi alla rete Ethernet per servizio di teleassistenza.

- ottenere aggiornamenti e modifiche software via E MAIL, da trasferire tramite porta USB o su SD o MMC card e successivamente nella memoria del controllo, attraverso l'apposito slot sulla consolle di comando.

- scegliere nella libreria (ampliabile dall'utilizzatore) il tipo e la geometria del materiale, la relativa



ACCESSORI DA PAG 27 - N° 01 - 02 - 03 - 04 - 18 - 19 - 20 - 25 - 29 - 33 - 43 - 49 - 50 - 51 - 59



	m/min	kW	kW	mm	°	mm	mm	kg	kW	l	kW	l	mm
STANDARD	15÷115	5,5	11,0	4640x34x1,1									
OPTIONAL	15÷200	5,5	11,0	4640x34x1,1	0°	350	350	2800	1,1	70,0	2x0,18	230	355
	15÷115	5,5	11,0	4640x41x1,3									
	15÷200	5,5	15,0	4640x41x1,3									

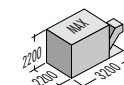
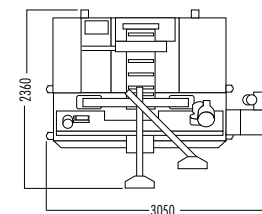



durezza, il tipo di nastro che si intende utilizzare e automaticamente il controllo imposta la velocità di avanzamento di taglio e la velocità di rotazione del nastro.

Montando l' OPTIONAL "sensori di rilevamento inizio/fine barra" il CNC attiva 3 cicli di taglio speciali:

1 - Ciclo di taglio "ALIMENTAZIONE PROGRESSIVA" Taglia progressivamente tutti i pezzi delle lunghezze programmate, la cui somma sia compresa nella corsa massima di alimentazione (600 mm) consentendo un risparmio di tempo.

2 - Ciclo di taglio "GESTIONE PRESA MINIMA"

L'ultimo pezzo di barra, normalmente non più alimentabile, viene cercato e se intercettato, viene alimentato ulteriormente.

3 - Ciclo di taglio "RIDUZIONE SFRIDO" per barre intestate in entrambi i lati, avendo l'ultima parte di barra sufficiente per ottenere l'ultima lunghezza programmata ma insufficiente per completare il taglio, il CNC consente di tagliare la parte da scartare tenendo bloccata la parte buona

- Ciclo di taglio "TAGLIO PULITO"

L'alimentatore arretra la barra per evitare delle rigature sulla superficie tagliata quando il nastro torna in alto.

- Interfaccia utente con display touch screen da 8" e tasti meccanici, per le funzioni operative della segatrice, garantisce un utilizzo affidabile, semplice ed intuitivo tramite una funzione di autoapprendimento, ed un controllo di tutti i

parametri di taglio in tempo reale.

- Acquisizione automatica della posizione di inizio taglio.

- Macchina CNC che consente di memorizzare fino a 300 programmi di taglio, ciascuno con quantità e lunghezze diverse.

- Struttura in robusta fusione di ghisa per assorbire le vibrazioni, e conferire alla macchina stabilità di taglio e durata delle lame.

- Avanzamento testa con motore brushless tramite vite da Ø 40 mm e chiocciola a ricircolazione di sfere per conferire la massima rigidità di taglio e per consentire il confronto automatico dei dati impostati/rilevati e correggere in tempo reale i parametri di taglio.

- Centralina idraulica per apertura/chiusura delle morse di taglio e di alimentazione.

- Variazione continua della velocità della lama in unico range da 15 a 115 m/min con inverter vettoriale.

- Sistema di alimentazione con corsa 600 mm (ripetibile per tagliare a lunghezze multiple), con motore stepper, vite montata su cuscinetti conici contrapposti precaricati e chiocciola a ricircolazione di sfere.

- Scarto massimo di barra non più alimentabile 120 mm. (OPTIONAL ganasce alimentatore per riduzione dello scarto max a 25 mm + lunghezza di taglio).

- Morsa dell'alimentatore autoallineante per alimentare barre anche se deformate.

- Puleggia motrice bloccata con calettatore che ne consente un forte fissaggio mantenendo la possibilità della regolazione assiale.

- Software di gestione per controllare/valutare/correggere in tempo reale: - forza di taglio - coppia di taglio e tesatura della lama rispetto ai valori programmati.

- Quadro comandi a bassa tensione montato su un braccio girevole per raggiungere le posizioni da cui effettuare con sicurezza le operazioni mantenendo il controllo visivo.

- Testine guidalama registrabili in acciaio, con dispositivo combinato a rulli e pattini in WIDIA, con regolatori per la lubrificazione tradizionale.

- Macchina predisposta per applicare il dispositivo per la lubrificazione minimale (OPTIONAL).

- Comando da tastiera per lo spostamento della puleggia per sostituire il nastro.

- Allineamento automatico della testina guidalama anteriore in relazione alle dimensioni delle barre da tagliare.

- Lampada di lavoro e traguardatore laser per posizionare con precisione la barra per tagli non di serie o di intestatura.

- Controllo di rotazione del nastro con intervento di arresto in tempo reale nel caso di utensile bloccato.

- Servosistema elettromeccanico per la tesatura dinamica della lama.

- Dispositivo di controllo di deviazione della lama (OPTIONAL)

- Vasca per il liquido refrigerante ricavata nel piedistallo.

- Coppia di pompe per alimentare grandi quantità di liquido da taglio (120 litri/min) per refrigerare, lavare continuamente il piano di lavoro, convogliare i trucioli in scarico e garantire così maggior durata delle lame.

- Pistola per il lavaggio dei piani di lavoro.

- Dispositivo automatico a spazzola per la pulizia della lama.

- Segnalatore acustico e luminoso lampeggiante in caso di fermo macchina.

- Macchina predisposta per lo spostamento con carrello elevatore.

- Nastro bimetallico per pieni e profilati.

- Chiavi, manuale di istruzioni e per la richiesta di parti di ricambio.

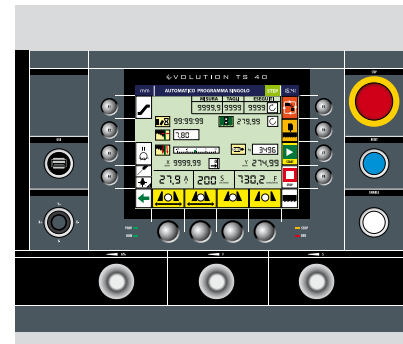
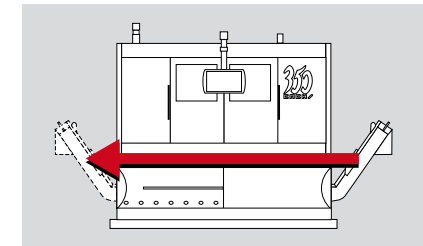



SHARK

460 KONNECT

Shark 460 KONNECT, segatrice a nastro automatica, a due colonne, per eseguire tagli a 0° su acciai da costruzione, inox e legati, pieni e profilati, con dimensioni comprese in 460x460 mm.

La segatrice a nastro automatica SHARK 460 KONNECT, è la soluzione pratica ai problemi di precisione e qualità di taglio di metalli anche di grandi dimensioni.

- Struttura in ghisa della testa operatrice per assorbire le vibrazioni e conferire maggiore stabilità di taglio e durata delle lame.

- Controllo Panel PC Quad core 2,0Ghz, 8GB Ram, WINDOWS 10 e display touchscreen da 17" con interfaccia grafica user-friendly, che supporta l'operatore nella preparazione, ottimizzazione ed elaborazione degli ordini di lavorazione.

- Funzionamento "operator-free": con l'auto posizionamento della testa operatrice e delle morse, la gestione automatica dello sfrido e del taglio di intestatura, il funzionamento macchina è completamente automatizzato, minimizzando così i tempi di programmazione e di intervento dell'operatore.

- Movimento della testa operatrice con motore brushless per il controllo adattivo della forza di taglio su vite chiocciola da Ø 40mm a ricircolo di sfere, per garantire la riduzione delle vibrazioni meccaniche. Il bilanciamento con cilindro idraulico conferisce alla macchina un'ottima stabilità di taglio.



ACCESSORI DA PAG 27 - N° 01 - 02 - 03 - 04 - 18 - 25 - 29 - 33 - 59 - 61 - 62 - 63 - 64



m/min	kW	kW	mm	kW	l	kW	l	mm	mm	kg		
15÷200	11	15	6350x41x1,3	1,5	60	2x0,18	285	470	0°	460	460	4600

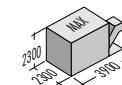
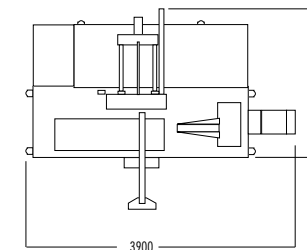



- Centralina idraulica per alimentare le morse di avanzamento e troncatura con possibilità di regolazione della pressione di serraggio indipendente delle due morse.
- Sistema di alimentazione con corsa 600 mm 23" (ripetibile per tagliare a qualsiasi lunghezza): la struttura in fusione di ghisa, il motore stepper, la vite montata su cuscinetti conici contrapposti precaricati e chiocciola a ricircolo di sfere, garantiscono la massima rigidità del sistema per un posizionamento accurato e preciso.
- Morsa dell'alimentatore autoallineante per alimentare barre anche se deformate.
- Scarto massimo di barra non più alimentabile 120 mm. (OPTIONAL ganasce alimentatore per riduzione dello scarto max a 30 mm).
- Puleggia motrice bloccata con calettatore che ne consente un forte fissaggio mantenendo la possibilità della regolazione assiale.
- Quadro comandi a bassa tensione montato su un braccio girevole per raggiungere le posizioni da cui effettuare con sicurezza le operazioni mantenendo il controllo visivo.
- Testine guidalama registrabili in acciaio, con dispositivo combinato a rulli e pattini in WIDIA, con regolatori per la lubrificazione tradizionale. Macchina predisposta per applicare il dispositivo per la lubrificazione minimale (OPTIONAL).



- Comando da tastiera per lo spostamento della puleggia per sostituire il nastro.
- Allineamento automatico della testina guidalama anteriore in relazione alle dimensioni delle barre da tagliare.
- Dispositivo di controllo di deviazione della lama.
- Lampada di lavoro e traguardatore laser per posizionare con precisione la barra per tagli non di serie o di intestatura.
- Controllo di rotazione del nastro con intervento di arresto in tempo reale nel caso di utensile bloccato.
- Servosistema elettromeccanico per la tesatura dinamica della lama.
- Vasca per il liquido refrigerante ricavata nel piedistallo.
- Coppia di pompe per alimentare grandi quantità di liquido da taglio (120 litri/min) per refrigerare, lavare continuamente il piano di lavoro, convogliare i trucioli in scarico e garantire così maggior durata delle lame.
- Pistola per il lavaggio dei piani di lavoro.
- Dispositivo automatico a spazzola per la pulizia della lama.
- Evacuatore di trucioli motorizzato.
- Segnalatore acustico e luminoso lampeggiante in caso di fermo macchina.
- Macchina predisposta per lo spostamento anche con carrello elevatore.

- Nastro bimetallico per pieni e profilati.
- Chiavi, manuale di istruzioni e per la richiesta di parti di ricambio.





SHARK

660 CNC HS 4.0

Shark 660 CNC HS 4.0, segatrice a nastro automatica, a due colonne, per eseguire tagli a 0° su acciai da costruzione, inox e legati, pieni e profilati, con dimensioni comprese in 660x660 mm.

- Macchina a controllo numerico con il CNC MEP 40 progettato dalla MEP per l'automazione delle macchine di propria produzione.

- Questa segatrice, dotata anche di ciclo di taglio semiautomatico, si avvale di tecnologie di ultima generazione, infatti la Shark 660 CNC HS 4.0, utilizza un controllore con processore RISC 32 bit 200 MHz con interfaccia integrata che consente di:

- montare un modulo GSM (OPTIONAL) per inviare un SMS al numero programmato notificando il tipo di emergenza occorso durante una lavorazione con macchina non presidiata dall'operatore.

- collegarsi alla rete Ethernet per servizio di teleassistenza.

- ottenere aggiornamenti e modifiche software via E MAIL, da trasferire tramite porta USB su SD o MMC card e successivamente nella memoria del controllo, attraverso l'apposito slot sulla consolle di comando.

- scegliere nella libreria (ampliabile dall'utilizzatore) il tipo e la geometria del materiale, la relativa durezza, il tipo di nastro che si intende utilizzare ed automaticamente il controllo imposta:

- posizionamento della lama, velocità di avanzamento di taglio e velocità di rotazione del nastro.



ACCESSORI DA PAG 27 - N° 1 - 2 - 3 - 4 - 20 - 25 - 29 - 40 - 41 - 59



m/min	kW	kW/A	mm	kW	l	kW	l	mm	mm	kg		
15÷200	15,0	22,0/47	STANDARD 8400x54x1,6 OPTIONAL 8400x67x1,6	3,7	72	2x0,37	340	670	0°	660	660	9000

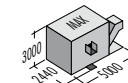
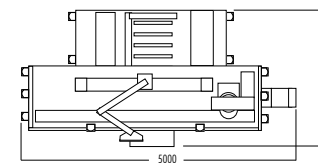



ALTRE CARATTERISTICHE:

- Interfaccia utente con display touch screen da 8" e tasti meccanici, per le funzioni operative della segatrice, garantisce un utilizzo affidabile, semplice ed intuitivo tramite una funzione di autoapprendimento, ed un controllo di tutti i parametri di taglio in tempo reale.
- Acquisizione automatica della posizione di inizio taglio.
- Macchina CNC che consente di memorizzare fino a 300 programmi di taglio, ciascuno con quantità e lunghezze diverse.
- Struttura in robusta fusione di ghisa per assorbire le vibrazioni, e conferire alla macchina stabilità di taglio e durata delle lame.
- Avanzamento testa di taglio tramite 2 motori brushless e viti/chiocciolo a ricircolazione di sfere con bilanciamento idraulico del peso.
- Movimento testa di taglio tramite guide lineari con pattini precaricati a ricircolazione di sfere.
- Centralina idraulica per alimentare le morse di avanzamento, di taglio e il serraggio dei pattini guidalama.
- Variazione continua della velocità della lama in unico range da 15 a 200 m/min con inverter



vettoriale.

- Sistema di alimentazione con corsa 760 mm 30" (ripetibile per tagliare qualsiasi lunghezza), con motore brushless, vite e chiocciolo a ricircolazione di sfere.
- Morsa alimentatore autoallineante per alimentare barre anche se deformate.
- Scarico massimo di barra non più alimentabile 70 mm.
- Puleggia motrice e libera bloccata con calettatori registrabili.
- Software di gestione per controllare/valutare/correggere in tempo reale:
 - forza di taglio - coppia di taglio e tesatura della lama rispetto ai valori programmati.
 - Quadro comandi montato su un braccio mobile con pulpito orientabile.
 - Testine guidalama registrabili. Il sistema di guida della lama è costituito da una combinazione di rulli di precarico e pattini in metallo duro sinterizzato.
 - Comando da tastiera per lo spostamento della puleggia per sostituire il nastro.
 - Allineamento automatico della testina guidalama anteriore in relazione alle dimensioni delle barre da tagliare.



- Dispositivo di controllo della deviazione lama.
- Lampada di lavoro e traguardatore laser per posizionare con precisione la barra per tagli non di serie o di intestatura.
- Controllo di rotazione del nastro con intervento di arresto in tempo reale nel caso di utensile bloccato.
- Servosistema elettromeccanico per la tesatura dinamica della lama.
- Vasca per il liquido refrigerante ricavata nel piedistallo.
- Sistema di lubrorefrigerazione della lama e del taglio alimentato a due elettropompe trifasi con 120 l/min di portata.
- Pistola lavaggio macchina.
- Dispositivo motorizzato a spazzola per la pulizia della lama.
- Estrattore di trucioli motorizzato.
- Segnalatore acustico e luminoso lampeggiante.
- Nastro bimetallico per pieni e profilati.
- Chiavi, manuale di istruzioni e per la richiesta di parti di ricambio.





SHARK

512 SXI EVO

SHARK 512 SXI evo, segatrice semiautomatica elettroidraulica, con nastro da 4640x34x1,1 mm per il taglio di tubi, profilati e travi fino a 510x320 mm a 0°.

- Macchina molto versatile che consente di operare tagli compresi tra +60° e -60°.

CICLO DI TAGLIO:

- dopo aver posizionato la barra, avviando il ciclo segue: chiusura morsa - avviamento motore - discesa testa per il taglio - arresto motore - ritorno testa - apertura morsa.

- CICLO DOWN-UP: operando nel ciclo SEMIAUTOMATICO, il pulsante DOWN consente di fare fermare la testa e la rotazione del nastro a fine taglio mantenendo la morsa chiusa, completando il ritorno in alto della testa e l'apertura della morsa tramite il pulsante UP.



ACCESSORI DA PAG 27 - N° 01 - 02 - 03 - 07 - 11 - 12 - 31 - 53 - 54 - 55 - 59



mm	kW	m/min	mm	kg				
					0°	H	L	L
4640x34x1,1	4,0	15÷100	515	1190	330	320	510x320	
					320	320	350x320	
					230	230	220x310	
					320	320	350x320	
					250	250	240x320	

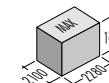
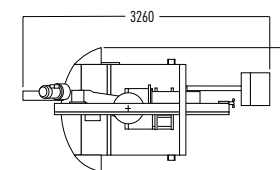



ALCUNE CARATTERISTICHE:

- Console con tutti i comandi centralizzati, montata su un braccio snodato per essere facilmente spostata, garantendo in tutte le posizioni operative il controllo dei comandi e dell'EMERGENZA.
- Centralina idraulica, di ultima generazione, ad elevata efficienza e basso consumo energetico.
- Programmazione dei limiti della corsa della testa da quadro comandi, in base alle dimensioni delle barre da tagliare.
- Tastiera a membrana a bassa tensione, in poliestere, con pulsanti termoformati, con sensazione tattile e segnale acustico all'azionamento.
- Display per visualizzare: + diagnostica + allarmi (descrizione delle cause) + stato degli ingressi e delle uscite + conteggio dei tagli + tempo impiegato per il taglio eseguito + assorbimento motore lama + tesatura lama + velocità lama + visualizzazione numerica della posizione della testa.



- Inverter elettronico per la regolazione continua della velocità del nastro (da 15 a 100 m/min).
- Piano rotante, con graduazione di precisione incisa, girevole su un cuscinetto a rulli da 280 mm di diametro.
- Ampia superficie di appoggio per garantire stabilità e sicurezza durante il taglio.
- Sostegno barra con rullo, a sinistra del piano di taglio, scorrevole su guida lineare a ricircolazione di sfere, per essere spostato con facilità, consentendo di tagliare fino alle massime angolazioni senza dover operare smontaggi.
- Morsa idraulica ad accostamento rapido scorrevole e traslabile su guide lineari a ricircolazione di sfere.
- Tesatura della lama con trasduttore elettronico ad azionamento manuale.
- Supporto verticale della testina mobile a regolazione manuale, scorrevole su guida lineare a ricircolazione di sfere.



- Dispositivo di pulizia della lama con spazzola.
- Pompa elettrica per la lubrificazione e la refrigerazione del nastro.
- Pistola per il lavaggio dei piani di lavoro.
- Vasca per il liquido refrigerante ricavata nel piedistallo e cassetto per i trucioli.
- Macchina predisposta per lo spostamento con sollevatore.
- Nastro bimetallico per pieni e profilati.
- Chiavi, manuale di istruzioni e per la richiesta di parti di ricambio.

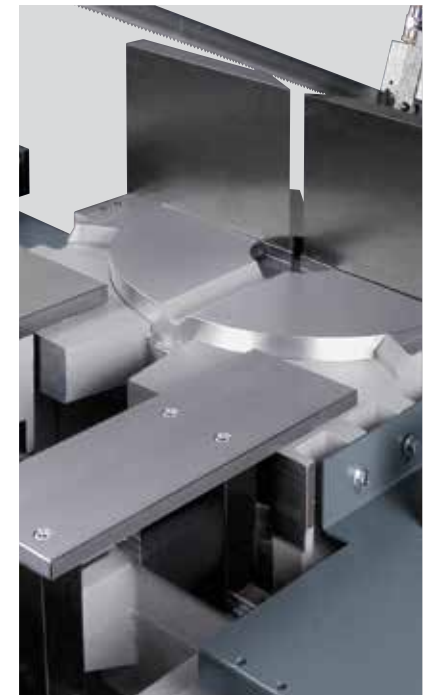



SHARK

652 SXI H 5.0

Shark 652 SXI H 5.0, segatrice semiautomatica elettroidraulica a doppia colonna, con nastro da 6700x41x1,3 mm per tubi e travi compresi in 650x450 mm a 0°, che consente di operare tagli compresi tra +60° e -60°.

Macchina disponibile in due versioni entrambe gestite da tastiera semplificata da touch screen e controllore MEP di ultima generazione progettato esclusivamente per le proprie segatrici.









Versione con POSIZIONAMENTO MANUALE dell'angolo di taglio: rotazione manuale della testa, tramite maniglia. Angolo di taglio visualizzato sul display e servocomando per il bloccaggio idraulico. Nella versione con POSIZIONAMENTO AUTOMATICO (programmazione da quadro comandi dell'angolo di taglio con bloccaggio idraulico automatico) l'angolo di taglio viene raggiunto per mezzo della trasmissione pignone/catena, e sono disponibili due cicli di taglio:

A) il ciclo automatico per tagli ad un solo angolo.
B) Il ciclo automatico per i tagli con 2 angoli programmati da eseguire alternativamente.

Per agevolare l'impostazione dell'angolo di taglio sia la versione A che B possono essere corredate di due dispositivi con rulli a sollevamento idraulico in ingresso e uscita per sostenere le barre e annullare il carico sul piano rotante (OPTIONAL).



ACCESSORI DA PAG 27 - N° 01 - 02 - 03 - 04 - 29 - 36 - 37 - 59 - 65 - 66 - 67 - 68

									
	mm	kW	m/min	mm	kg	0°	450	450	650x450
						+ 45°	400	400	400x450
						+ 60°	250	250	250x450
652 SXI H 5.0	6700x41x1,3	9,2	15÷150	650	3300	- 45°	400	400	400x450
						- 60°	250	250	250x450

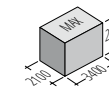
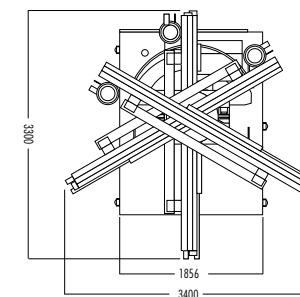

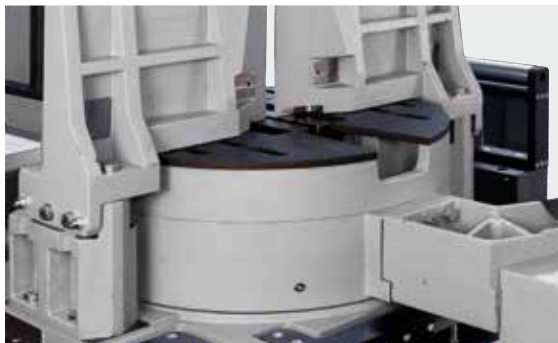

ALCUNE CARATTERISTICHE:

- Struttura in robusta fusione di ghisa per assorbire le vibrazioni, e conferire alla macchina stabilità di taglio e durata delle lame.
- Potente motore da 9,2 kW (15 hp) con inverter vettoriale per la regolazione continua della velocità del nastro in unico range da 15 a 150 m/min.
- Robusto piano di taglio sostituibile in acciaio, con ampie asole per l'eliminazione dei trucioli dal piano di lavoro.
- Lampada di lavoro e trapiantatore laser per posizionare con precisione la barra da tagliare.
- Discesa verticale dell'arco con doppio cilindro idraulico su guide lineari con pattini precaricati a ricircolazione di sfere (nastro inclinato di 3° per affrontare agevolmente le pareti orizzontali).
- Controllo automatico della forza di taglio con servovalvola proporzionale montata direttamente sul cilindro.
- Centralina idraulica, di ultima generazione, ad



elevata efficienza e basso consumo energetico.

- Display touch screen 7".
- Sistema di serraggio idraulico con due morse indipendenti a sinistra e a destra del taglio e morsa verticale.
- Allineamento automatico della testina guidalama anteriore in relazione alle dimensioni delle barre da tagliare.
- Testine guidalama registrabili in acciaio, con dispositivo combinato a rulli e pattini in WIDIA.
- Servosistema elettromeccanico per la tesatura dinamica della lama (2250 kg).
- 3 pompe per alimentare grandi quantità di liquido da taglio (120 litri/min) per refrigerare, lavare continuamente il piano di lavoro, convogliare i trucioli in scarico.
- Dispositivo automatico a spazzola per la pulizia della lama.
- Evacuatore di trucioli motorizzato (OPTIONAL).
- Macchina predisposta per lo spostamento con sollevatore o gru.
- Nastro bimetallico incluso.

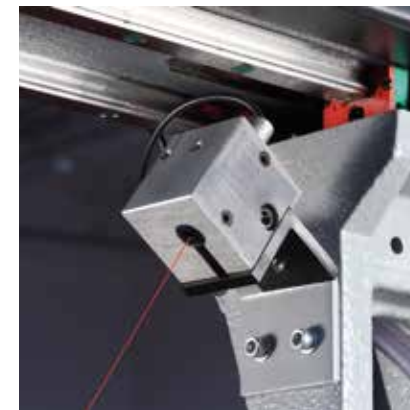



TIGER

372 CNC LR 4.0

TIGER 372 CNC LR 4.0, segatrice a disco HSS, automatica elettromeccanica a discesa verticale, con funzionamento anche in ciclo semiautomatico, per il taglio di acciai, da -45° a +60°.













- Macchina a controllo numerico con il nuovo CNC: MEP 40 progettato dalla MEP per l'automazione delle macchine di propria produzione, che consente di programmare sulla stessa barra, o sul materiale posto sul caricatore di barre CB6001 (OPTIONAL), fino a 300 programmi di taglio ciascuno con quantità e lunghezze diverse.

- Il CB6001, per elevate produzioni, deve essere ordinato unitamente alla macchina, e può gestire barre tonde, quadrate e rettangolari fino alle dimensioni indicate nel depliant.



ACCESSORI DA PAG 27 - N° 01 - 02 - 05 - 07 - 13 - 15 - 20 - 25 - 29 - 32 - 38 - 39 - 44 - 45 - 56 - 57 - 58 - 59 - 60



						∅							
	mm	kW	rpm	mm	0°	370	120	110	180x100	120	110	180x100	kg
OPTIONAL	HSS 350x32x3	5,0	15±150	190	+45°	370	115	100	120x100	70	70	70x70	1060
					+60°	370	110	90	90x90	50	50	50x50	
					-45°	370	115	100	120x100	70	70	70x70	

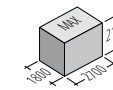
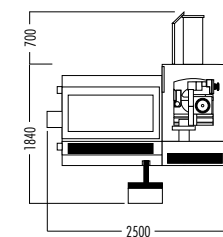



ALCUNE CARATTERISTICHE:

- Interfaccia utente con display touch screen da 8" e tasti meccanici, per le funzioni operative della segatrice, garantisce un utilizzo affidabile, semplice ed intuitivo tramite una funzione di autoapprendimento, ed un controllo di tutti i parametri di taglio in tempo reale.
- Programmazione dal quadro comandi dei limiti della corsa della testa in base alle dimensioni delle barre da tagliare.
- Sistema di trasmissione a 3 stadi, per garantire elevata rigidità, precisione e ottenere grandi capacità di asportazione.
- Modello completamente carterizzato per consentire di raggiungere tre scopi fondamentali:
 - + La sicurezza per l'operatore (durante i cicli di lavorazione l'accesso è ostacolato da un dispositivo ad apertura temporizzata).
 - + L'isolamento acustico.
 - + La possibilità di operare con grandi quantità di liquido da taglio (120 litri/min) per refrigerare, lavare continuamente il piano di lavoro, convogliare i trucioli in scarico e garantire così maggior durata dei

dischi.

- Movimento testa di troncatura su doppia guida lineare con pattini precaricati a ricircolazione di sfere.
- Avanzamento testa con cilindro elettromeccanico per conferire la massima rigidità di taglio e per consentire il confronto automatico dei dati impostati/rilevati e correggere in tempo reale i parametri di taglio.
- Rotazione della lama con motore ad una velocità con variatore elettronico che consente di tagliare da 15 a 150 rpm per ottenere sempre il miglior rendimento di taglio.
- Dispositivo pulilama a spazzola.
- Perno di rotazione con cuscinetto reggispinta precaricato per garantire precisione e stabilità di rotazione.
- Sistema di alimentazione con corsa 1000 mm (ripetibile per tagliare a qualsiasi lunghezza), con motore stepper, vite montata su cuscinetti conici contrapposti precaricati e chiocciola a ricircolazione di sfere.
- Morsa alimentatore basculante per alimentare

barre anche se deformate.

- Morsa di bloccaggio pneumatica, con lardone registrabile in acciaio.
- Morsa verticale pneumatica.
- Morsa speciale riduzione sfrido.
- Piedistallo con cassetto per la raccolta di trucioli che può essere sostituito da un evacuatore motorizzato (optional).
- Lama circolare in dotazione Ø 350 mm.
- Chiavi, manuale di istruzioni e per la richiesta di parti di ricambio.

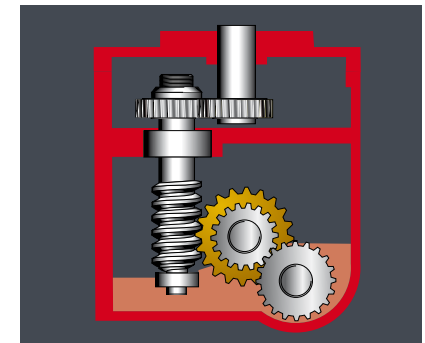

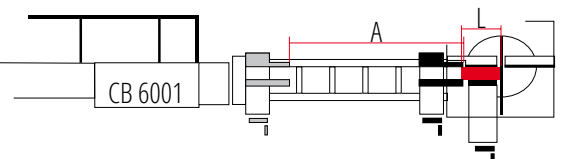
	A	L
	corsa alimentatore MAX mm	sfrido MAX mm
TIGER 372 CNC LR 4.0	1000	170
TIGER 372 CNC LR 4.0 + CB 6001	1000	180
TIGER 372 CNC LR 4.0 (RB + 45° - 0° - 45°)	900	270
TIGER 372 CNC LR 4.0 (RB + 45° - 0° - 45°) + CB 6001	900	280



TIGER

372 CNC LR 4.0 RC

TIGER 372 CNC LR 4.0 RC, segatrice a disco HSS per il taglio di acciai, con rotazione automatica controllata dal CNC MEP 40.

- Macchina automatica elettromeccanica a discesa verticale che consente di eseguire in automatico tagli angolati compresi fra -45° e $+45^\circ$ (vedi configurazioni in Fig A) in semiautomatico fino a $+60^\circ$. Oltre a tagliare la barra posta manualmente in lavorazione, la segatrice può lavorare alimentata dal caricatore di barre a scivolo CB6001 (OPTIONAL), che deve essere ordinato unitamente alla macchina, e può gestire barre tonde, quadrate e rettangolari fino alle dimensioni indicate nel depliant.









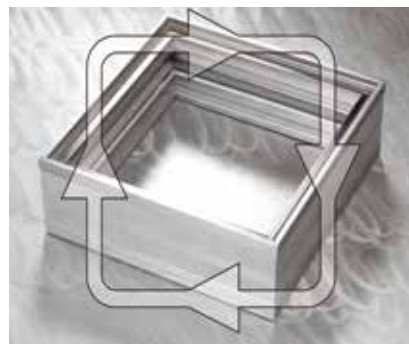



ALCUNE CARATTERISTICHE:

- Programmazione facile, intuitiva e veloce, con proposte grafiche visualizzate sul display touch screen 8"
- Rotazione ad alta precisione con lettore ad encoder (definizione di $1'$)
- Posizionamento ed arresto con motore brushless con bloccaggio a comando pneumatico



ACCESSORI DA PAG 27 - N° 01 - 02 - 05 - 07 - 08 - 20 - 25 - 29 - 38 - 45 - 58 - 59 - 60



					\emptyset							
				0°	370	120	95	180x95	120	95	180x95	
mm	kW	rpm	mm	$+45^\circ$	370	115	100	120x100	70	70	70x70	kg
HSS	5,5	15÷150	190	$+60^\circ$	370	110	90	90x90	50	50	50x50	
				-45°	370	115	100	120x100	70	70	70x70	1060

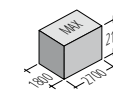
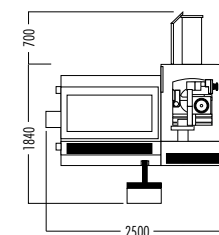



- Controllo di tutti i parametri di taglio in tempo reale.
- Programmazione dal quadro comandi dei limiti della corsa della testa in base alle dimensioni delle barre da tagliare.
- Sistema di trasmissione a 3 stadi, per garantire elevata rigidità, precisione e ottenere grandi capacità di asportazione.
- Modello completamente carterizzato per consentire di raggiungere tre scopi fondamentali:
 - + La sicurezza per l'operatore (durante i cicli di lavorazione l'accesso è ostacolato da un dispositivo ad apertura temporizzata).
 - + L'isolamento acustico.
 - + La possibilità di operare con grandi quantità di liquido da taglio (120 litri/min) per refrigerare, lavare continuamente il piano di lavoro, convogliare i trucioli in scarico e garantire così maggior durata dei dischi.
- Movimento testa di troncatura su doppia guida lineare con pattini precaricati a ricircolazione di sfere.
- Avanzamento testa con cilindro elettromeccanico per conferire la massima rigidezza di taglio e per consentire il confronto automatico dei dati impostati/rilevati e correggere in tempo reale i

- parametri di taglio.
- Rotazione della lama con motore ad una velocità da 15 a 150 rpm per ottenere sempre il miglior rendimento di taglio.
- Dispositivo pulilama a spazzola.
- Perno di rotazione con cuscinetto reggispinta precaricato per garantire precisione e stabilità di rotazione.
- Sistema di alimentazione con corsa 1000 mm (ripetibile per tagliare a qualsiasi lunghezza), con motore stepper, vite montata su cuscinetti conici contrapposti precaricati e chiocciola a ricircolazione di sfere.
- Morsa alimentatore basculante per alimentare barre anche se deformate.
- Morsa verticale pneumatica.
- Piedistallo con cassetto per la raccolta di trucioli che può essere sostituito da un evacuatore motorizzato (optional).
- Lama circolare in dotazione $\varnothing 370$ mm.
- Chiavi, manuale di istruzioni e per la richiesta di parti di ricambio.

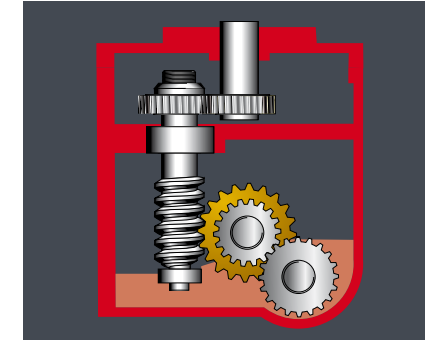
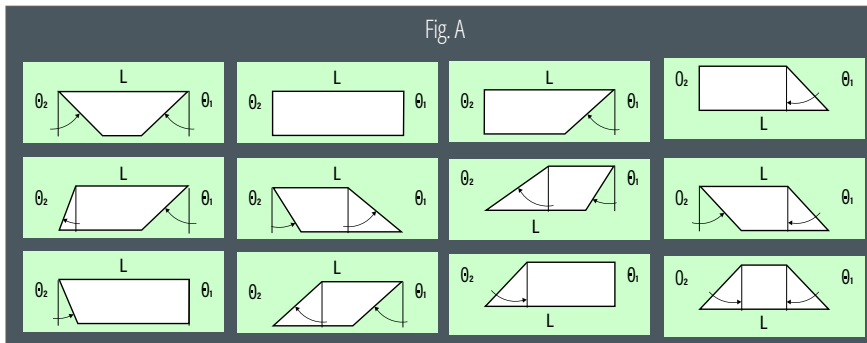

Fig A





TIGER

402 CNC HR 4.0

TIGER 402 CNC HR 4.0, segatrice a disco HM, automatica elettropneumatica a discesa verticale, con funzionamento anche in ciclo semiautomatico, per il taglio di alluminio e leghe leggere, da -45° a +60°.

- Macchina a controllo numerico con il nuovo CNC: MEP 40 progettato dalla MEP per l'automazione delle macchine di propria produzione, che consente di programmare sulla stessa barra, o sul materiale posto sul caricatore di barre CB6001 (OPTIONAL), fino a 300 programmi di taglio ciascuno con quantità e lunghezze diverse.











- Il CB6001, per elevate produzioni, deve essere ordinato unitamente alla macchina, e può gestire barre tonde, quadrate e rettangolari fino alle dimensioni indicate nel depliant.

- La TIGER 402 è completamente carterizzata per offrire sicurezza all'operatore (durante i cicli di lavorazione l'accesso è ostacolato da un dispositivo ad apertura temporizzata) e per l'isolamento



ACCESSORI DA PAG 27 - N° 01 - 02 - 06 - 07 - 14 - 16 - 20 - 25 - 27 - 30 - 35 - 38 - 39 - 44 - 45 - 56 - 57 - 58 - 59 - 60



									
mm	kW	rpm	mm		Ø				kg
HM 400x32	3,3/4,4	1400/2800	185	0°	400	130	120	180x100	1060
				+ 45°	400	115	100	120x100	
				+ 60°	400	115	90	90x90	
				- 45°	400	115	100	120x100	

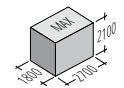
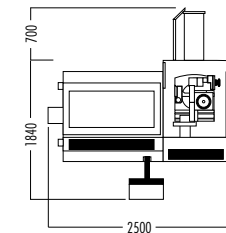



acustico.

ALCUNE CARATTERISTICHE:

- Interfaccia utente con display touch screen da 8" e tasti meccanici, per le funzioni operative della segatrice, garantisce un utilizzo affidabile, semplice ed intuitivo tramite una funzione di autoapprendimento, ed un controllo di tutti i parametri di taglio in tempo reale.
- Programmazione dal quadro comandi dei limiti della corsa della testa in base alle dimensioni delle barre da tagliare.
- Movimento testa di troncatura su doppia guida lineare con pattini precaricati a ricircolazione di sfere.
- Avanzamento testa con cilindro pneumatico e freno idraulico coassiale per conferire la massima rigidezza di taglio.

- Controllo adattivo della forza di taglio.
- Sistema di trasmissione a pulegge e cinghie dentate.
- Rotazione della lama con motore a due velocità 1400/2800 giri/min.
- Dispositivo automatico per la lubrificazione della lama in funzione solo al momento del taglio.
- Perno di rotazione con cuscinetto radiale per garantire precisione e stabilità di rotazione.
- Sistema di alimentazione con corsa 1000 mm (ripetibile per tagliare a qualsiasi lunghezza), con motore stepper, vite montata su cuscinetti conici contrapposti precaricati e chiocciola a ricircolazione di sfere.
- Morsa alimentatore basculante per alimentare barre anche se deformate.
- Convogliatore di trucioli predisposto per impianto di aspirazione (optional).

- Doppia morsa di bloccaggio pneumatica.
- Morsa verticale pneumatica.
- Segnalatore luminoso lampeggiante in caso di fermo macchina.
- Sistemi di controllo e azionamento protetti da fenomeni elettrici o elettromeccanici in entrata e in uscita.
- Macchina predisposta per lo spostamento con transpallet.
- Lama circolare in dotazione Ø 400 mm.
- Chiavi, manuale di istruzioni e per la richiesta di parti di ricambio.

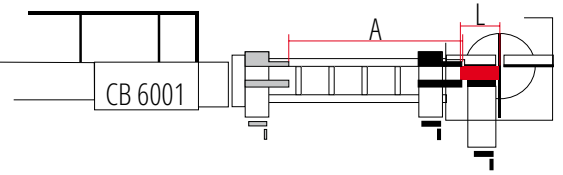

	A corsa alimentatore MAX mm	L sfido MAX mm
TIGER 402 CNC HR 4.0	1000	260
TIGER 402 CNC HR 4.0 + CB 6001	900	275
TIGER 402 CNC HR 4.0 (RB + 45° - 0° - 45°)	1000	260
TIGER 402 CNC HR 4.0 (RB + 45° - 0° - 45°) + CB 6001	900	275

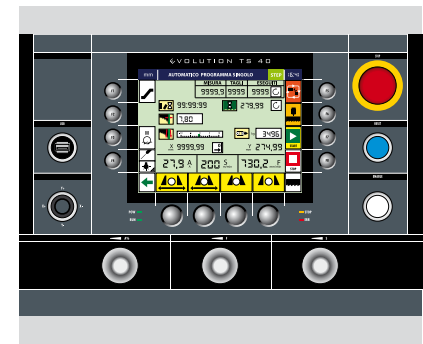



TIGER

402 CNC HR 4.0 RC

TIGER 402 CNC HR 4.0 RC, segatrice a disco HM per il taglio di alluminio e leghe leggere, con rotazione automatica controllata dal CNC MEP 40.









- Macchina automatica elettropneumatica a discesa verticale che consente di eseguire in automatico tagli angolati compresi fra -45° e +45° (vedi configurazioni in Fig A) in semiautomatico fino a +60°.

Oltre a tagliare la barra posta manualmente in lavorazione, la segatrice può lavorare alimentata dal caricatore di barre a scivolo CB6001 (OPTIONAL), che deve essere ordinato unitamente alla macchina, e può gestire barre tonde, quadrate e rettangolari fino alle dimensioni indicate nel depliant.



ACCESSORI DA PAG 27 - N° 01 - 02 - 06 - 07 - 08 - 20 - 25 - 27 - 30 - 38 - 45 - 58 - 59 - 60



								
mm	kW	rpm	mm		Ø			kg
HM 400x32	3,3/4,4	1400/2800	185	0°	400	130	120	180x100
				+ 45°	400	115	100	120x100
				+ 60°	400	115	90	90x90
				- 45°	400	115	100	120x100
								1060

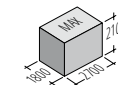
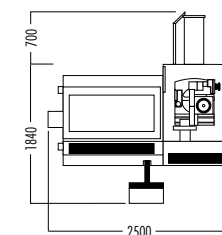



ALCUNE CARATTERISTICHE:

- Programmazione facile, intuitiva e veloce, con proposte grafiche visualizzate sul display touch screen 8"
- Rotazione ad alta precisione con lettore ad encoder (definizione di 1')
- Posizionamento ed arresto con motore brushless con bloccaggio a comando pneumatico
- Controllo di tutti i parametri di taglio in tempo reale.
- Programmazione dal quadro comandi dei limiti della corsa della testa in base alle dimensioni delle barre da tagliare.
- Modello completamente carterizzato per consentire di raggiungere 2 scopi fondamentali:
 - + La sicurezza per l'operatore (durante i cicli di lavorazione l'accesso è ostacolato da un dispositivo ad apertura temporizzata).
 - + L'isolamento acustico.
- Movimento testa di troncatura su doppia guida lineare con pattini precaricati a ricircolazione di sfere.

- Controllo adattivo della forza di taglio.
- Avanzamento testa con cilindro elettromeccanico per conferire la massima rigidezza di taglio e per consentire il confronto automatico dei dati impostati/rilevati e correggere in tempo reale i parametri di taglio.
- Sistema di trasmissione a pulegge e cinghie dentate
- Rotazione della lama con motore a due velocità 1400/2800 giri/min.
- Dispositivo automatico per la lubrificazione della lama in funzione solo al momento del taglio.
- Perno di rotazione con cuscinetto radiale per garantire precisione e stabilità di rotazione.
- Sistema di alimentazione con corsa 1000 mm (ripetibile per tagliare a qualsiasi lunghezza), con motore stepper, vite montata su cuscinetti conici contrapposti precaricati e chiocciola a ricircolazione di sfere.
- Morsa alimentatore basculante per alimentare barre anche se deformate.

- Piedistallo con cassetto per la raccolta trucioli e predisposizione per impianto di aspirazione (optional)
- Doppia morsa di bloccaggio pneumatica.
- Morsa verticale pneumatica.
- Sistemi di controllo e azionamento protetti da fenomeni elettrici o elettromeccanici in entrata e in uscita.
- Macchina predisposta per lo spostamento con transpallet.
- Lama circolare in dotazione Ø 400 mm.
- Chiavi, manuale di istruzioni e per la richiesta di parti di ricambio.

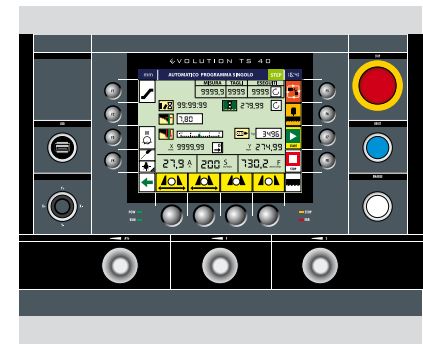

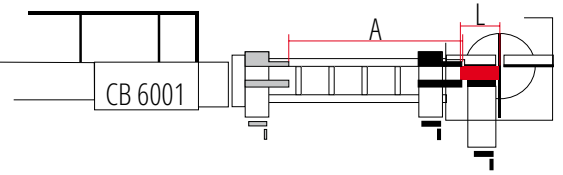
	A corsa alimentatore MAX mm	L sfrido MAX mm
TIGER 402 CNC HR 4.0	1000	260
TIGER 402 CNC HR 4.0 + CB 6001	900	275
TIGER 402 CNC HR 4.0 (RB + 45° - 0° - 45°)	1000	260
TIGER 402 CNC HR 4.0 (RB + 45° - 0° - 45°) + CB 6001	900	275



CB 6001

CB 6001 CARICATORE DI BARRE A SCIVOLO DA 6000 mm PER SEGATRICI MEP TIGER 372 CNC LR 4.0 E TIGER 402 CNC HR 4.0.

- CB 6001 Potendo gestire un carico massimo di 2400 kg (8 barre da 6 m di tondo pieno Ø 80 mm) la struttura va fissata a pavimento per evitare disallineamenti anche minimi.

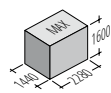
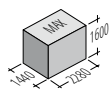
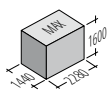

bar	mm	kg	kW	mm	mm	mm	mm	mm	mm	kg
6	6000	2400	0,37	20=100	20=100	130x10=100	20=80	20=80	130x10=35	850

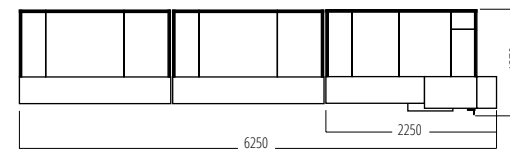



ALCUNE CARATTERISTICHE:

- Questo accessorio consente di inviare in lavorazione in sequenza, tutte le barre poste sullo scivolo del caricatore, per rendere indipendente la segatrice per lungo tempo anche non presidiata.
- CB 6001 ha un piano di 80 cm, con inclinazione regolabile, che può essere caricato fino ad occuparlo interamente, e può contenere barre tonde, quadrate e rettangolari piene o tubolari nelle dimensioni massime riportate nella tabella delle caratteristiche.
- Quando sulla segatrice rimane una parte di barra non più lavorabile (sfrido) il caricatore invia una

- nuova barra che espelle lo sfrido precedente e posiziona la nuova barra per il taglio di intestatura; quest'ultimo taglio non viene calcolato nel conteggio dei tagli eseguiti.
- CB 6001 ha una robusta struttura in tubolare di acciaio parzialmente smontabile realizzata ad incastri per agevolarne il trasporto.
- I meccanismi di trasmissione (ingranaggi e cremagliere) e di singolarizzazione delle barre sono realizzati in acciaio.
- Il CB 6001 può essere richiesto unitamente alla segatrice, o successivamente, purché la

segatrice sia stata ordinata completa dell'optional "predisposizione per CB 6001 con morsa riduzione sfrido".

- Deve essere collegato ad una alimentazione pneumatica a 6 BAR e il motore viene alimentato dal controllore della segatrice.
- Tagliando dei grossi spessori si produce una elevata quantità di trucioli e quindi si consiglia di equipaggiare la segatrice con l'optional "evacuatore di trucioli motorizzato".

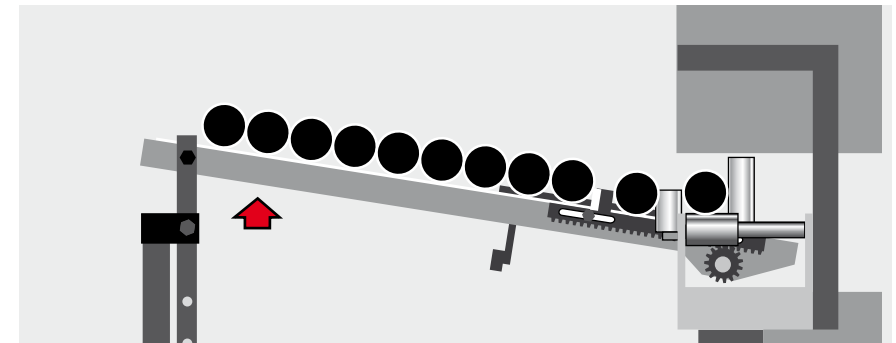
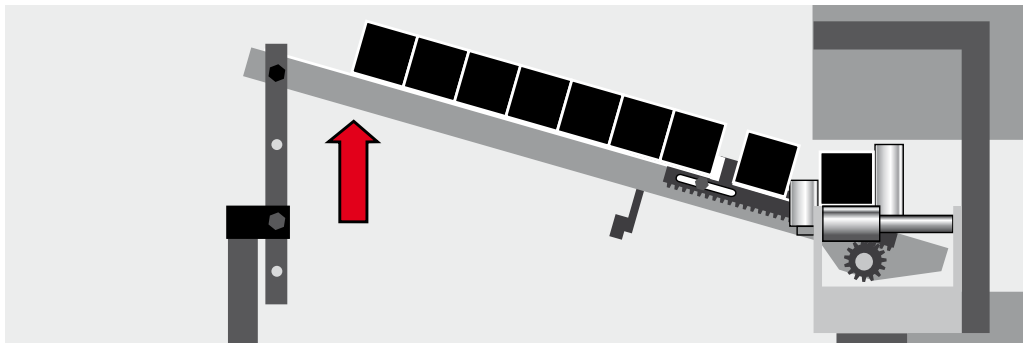

ACCESSORI

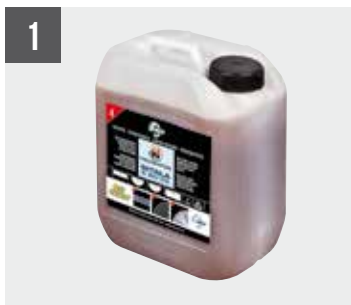

1

Confezione di olio emulsionabile 5 l



2

Sistema di lubrificazione minimale



3

Nastro bimetallico



4

Nastro con denti in metallo duro elettrosaldati

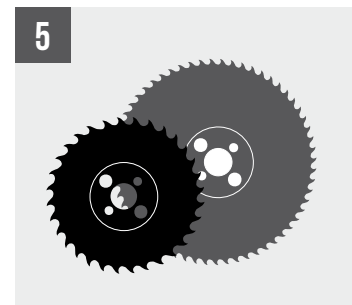

5

Sega circolare HSS

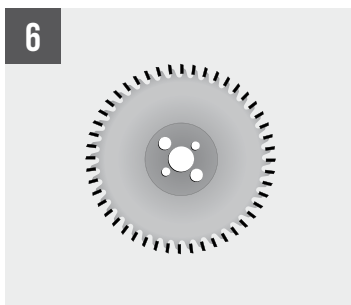

6

Sega circolare HM



7

Comando supplementare a pedaliera con dispositivo di emergenza

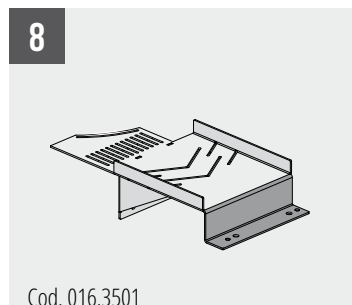

8

Cod. 016.3501

TIGER 372 CNC LR 4.0 RC - 402 CNC HR 4.0 RC
Adattatore lato scarico



11

SHARK SXI evo
Regolatore di pressione morsa idraulica



12

SHARK 512 SXI evo
Puntatore laser + lampada di lavoro

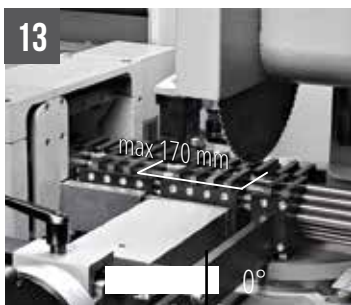

13

TIGER 372 CNC LR 4.0
Serie di ganasce a pettine max 70x70mm
per riduzione sfrido



14

TIGER 402 CNC HR 4.0
Serie di ganasce a pettine in nylon max 75x75
mm per riduzione sfrido



15

TIGER 372 CNC LR 4.0
Morsa supplementare pneumatica
mm per riduzione sfrido



16

TIGER 402 CNC HR 4.0
Serie di ganasce a pettine in nylon
max 75x75



17

SHARK 350 NC HS 5.0
Morse verticali idrauliche per tagli a fasci
350x350 mm



18 SHARK 350 CNC- 350 NC - 460
Morsa speciale riduzione sfrido



19 SHARK 350 CNC HS 4.0 - 350 NC HS 5.0
Controllo deviazione lama

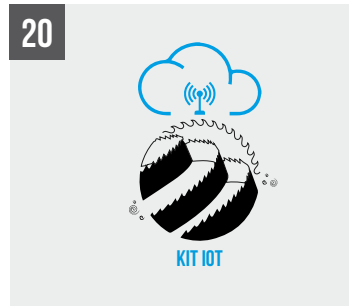

20 Kit IOT Industry 4.0 Ready



21 SHARK 332 RC KONNECT
Telecamera fissa



22 SHARK 332 RC KONNECT
Sportelli posteriori pieghevoli

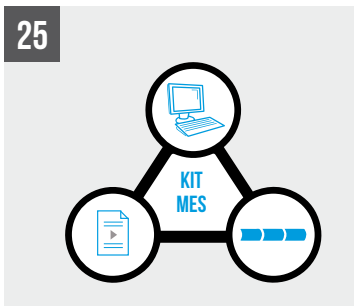

25 KIT MES



27 Aspiratore completo



29 Evacuatore di trucioli motorizzato

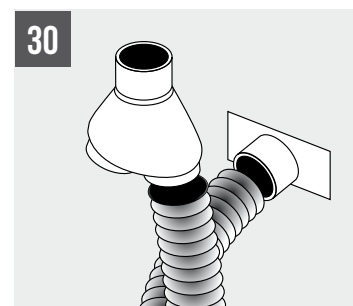

30 TIGER 402 CNC HR 4.0
KIT doppia aspirazione



31 SHARK 512 SXI evo
Visualizzazione angolo di taglio



32 TIGER 372 CNC LR 4.0 (Ø max 105 mm)
KIT guidalama



33 SHARK 350 CNC HS 4.0 - SHARK 460 KONNECT
Morse verticali idrauliche con centralina idraulica dedicata 350x350 mm



35 TIGER 402 CNC HR 4.0
Morsa speciale riduzione sfrido



36 SHARK 652 SXI H 5.0
Rullo idraulico pop-up sinistro

ACCESSORI



37

SHARK 652 SXI H 5.0
Rullo idraulico pop-up destro



38

CB 6001



39

Pianale a rulli lato carico per ganasce a
pettine 1500 mm



40

SHARK 660 CNC HS 4.0 - Morse verticali
idrauliche per tagli a fasci (660 x 660 mm)



41

SHARK 660 CNC HS 4.0 - Morsa di taglio con
ganasca posteriore retrattile



42

SHARK 660 CNC HS 4.0
Morsa allineamento barre



43

SHARK 350 CNC HS 4.0 / 350 NC HS 5.0
KIT velocità lama 15÷200 m/min

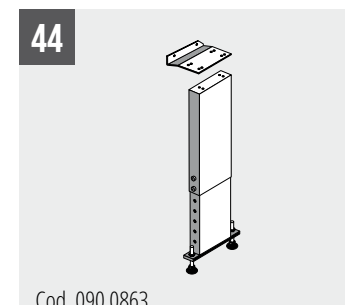

44

Cod. 090.0863

TIGER 372 / 402
Adattatore lato scarico con sostegno

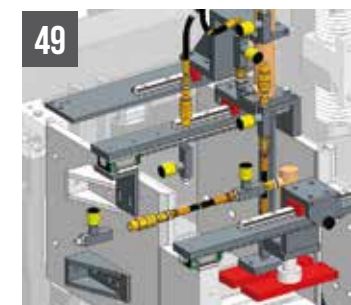

49

SHARK 350 NC HS 4.0 e 5.0 - Morse verticali
idrauliche con morsa riduzione sfrido
(max. 250x200/min. 100x20mm)



50

SHARK 350 CNC HS 4.0
KIT recupero sfrido con sensori presenza
barra (3 cicli di taglio speciali)



51

SHARK 350 CNC HS 4.0 / 350 NC HS 5.0
KIT montaggio nastro da 41mm
Da quotare su richiesta



52

SHARK 350 NC HS 5.0
Adattatore lato scarico

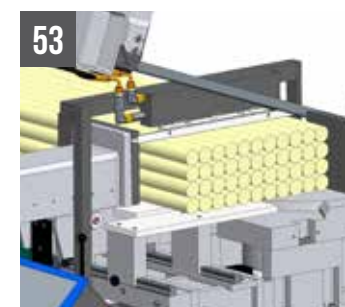

53

SHARK 512 SXI evo
Morsa verticale idraulica per tagli a fasci max.
510x180mm



54

SHARK 512 SXI evo
Adattatore lato scarico con sostegno



55

SHARK 512 SXI evo
Adattatore lato carico con sostegno

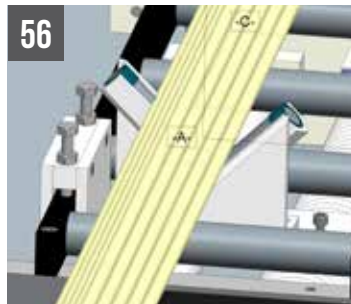

56

TIGER 372 CNC LR 4.0
Supporto regolabile per tagli a fasci (la corsa dell'alimentatore si riduce di 100mm)

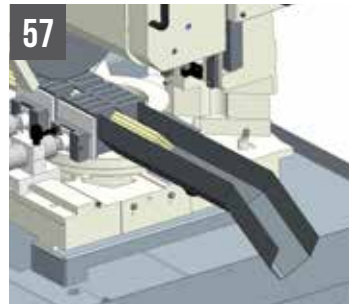

57

TIGER 372 CNC LR 4.0 - TIGER 402 CNC HR 4.0
Scivolo scarica pezzi per ganasce a pettine

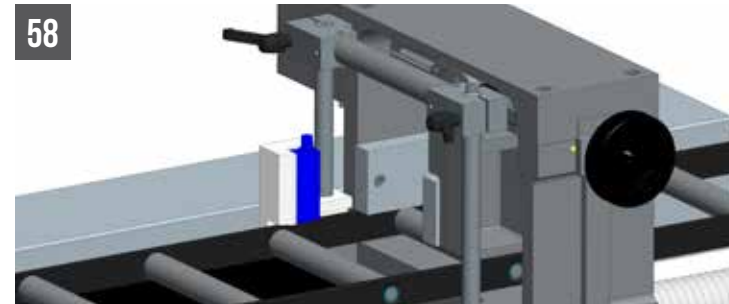

58

TIGER 372 CNC LR 4.0/RC - TIGER 402 CNC HR 4.0/RC
Kit alimentazione progressiva continua (sistema sensori presenza barra per alimentazione progressiva automatica)

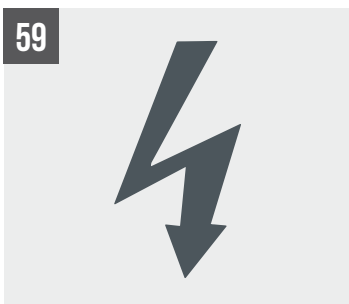

59

Adegumento voltaggio



60

Cod. 016 0822

Supporto supplementare KK 200



61

SHARK 460 KONNECT
Dispositivo controllo flusso liquido di raffreddamento testine guidalama



62

SHARK 460 KONNECT
Kit di ottimizzazione dello sfrido barra

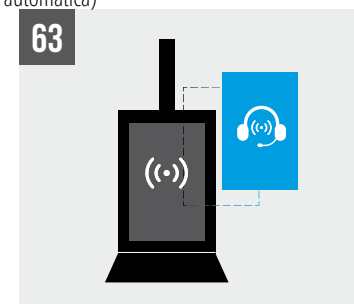

63

SHARK 460 KONNECT
Servizio assistenza da remoto



64

SHARK 460 KONNECT
Adattatore lato carico



65

SHARK 652 SXI 5 5.0
Adattatore lato scarico con sostegno



66

SHARK 652 SXI 5 5.0
Adattatore lato carico con sostegno



67

SHARK 652 SXI 5 5.0
Pianale adattatore lato carico con rulli motorizzati traslabili



68

SHARK 652 SXI 5 5.0
Pianale adattatore lato scarico con rulli motorizzati traslabili



BATTUTE E ASTE MILLIMETRATE

PIANALI MODULARI A RULLI

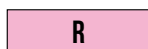

R

battute e aste millimetricate

K

pianali modulari a rulli

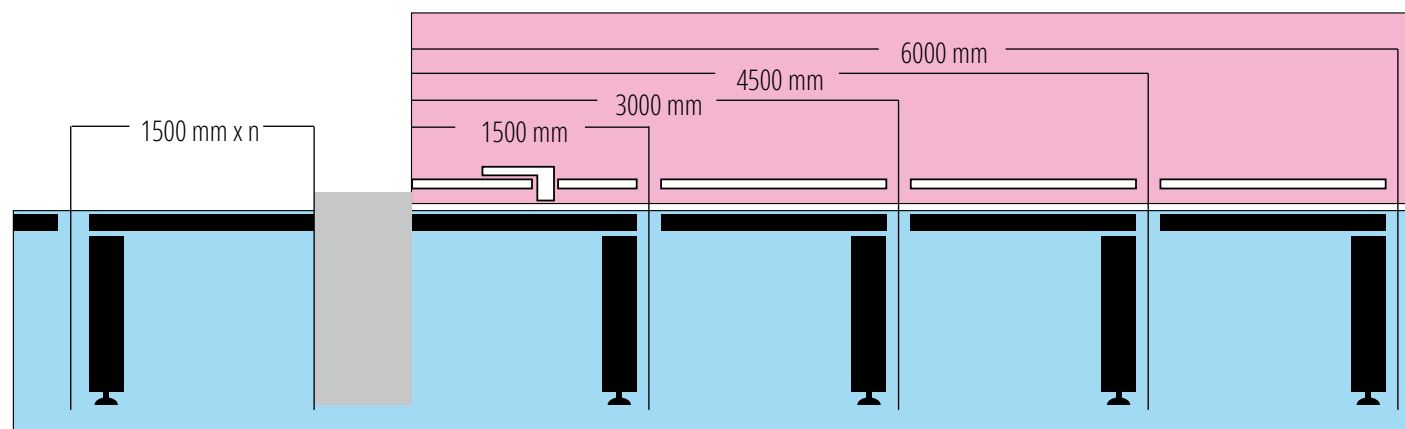
	KK 200
R1	●
R2	●
R3	●



TIPI DI BATTUTE RIBALTABILI



R1



- R1 BATTUTA RIBALTABILE (modello piccolo) per pianale di scarico tipo KK 200.
- Consente di liberare il pianale per far scorrere le barre.
 - Scorrimento su doppia guida verticale in alluminio con pattini in iglidur.
 - Asta incisa su barra di alluminio.

R2



- R2 BATTUTA RIBALTABILE (modello medio) per pianale di scarico tipo KK 200.
- Consente di liberare il pianale per far scorrere le barre.
 - Scorrimento su doppia guida orizzontale in alluminio con pattini in iglidur.
 - Asta incisa su barra di alluminio.
 - Visualizzazione della misura tramite lente.

R3



- R3 BATTUTA RIBALTABILE (modello grande) per pianale di scarico tipo KK 200.
- Costruito in ghisa e acciaio
 - Consente di liberare il pianale per far scorrere le barre.
 - Scorrimento su guida lineare orizzontale in acciaio con pattini a ricircolazione di sfere.
 - Asta incisa su barra di alluminio.
 - Visualizzazione della misura tramite lente.

PIANALI MODULARI A RULLI

45



KK 200

46



KK 330



47

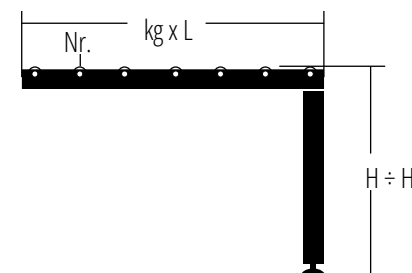
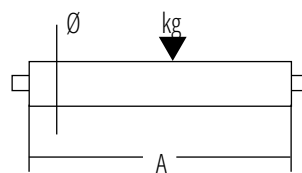

KK330 HD



Modello	Ø mm	kg	A	P	Nr. x L	kg x L	H ÷ H ¹
KK 200	24	40	190	245	7	280 X 1500	735 ÷ 1070
KK 330	32	110	330	360	6	660 X 1500	618 ÷ 908
KK 330 HD	50	250	340	371	6	1500 X 1514	840 ÷ 910

		Lunghezza non più alimentabile (mm)	Taglio minimo (mm)	Velocità del carrello di alimentazione (m/min)	Peso max che può trascinare l'alimentatore (kg)	Altezza piano di lavoro (mm)	Capacità di taglio con morse per tagli a fascio (mm)	Capienza della vasca liq. refr. (Lt)	Capienza del serbatoio centr. idr. (Lt)	Dimensioni nastro (mm)	Dimensioni disco (mm)	
SEGATRICI A NASTRO												
		SHARK 332 RC KONNECT	390	10	9	1360	930	-	70	140	3770 ±20 X 27 X 0.9	-
		SHARK 350 NC HS 5.0	130	10	4.5	2720	830	350 X 350	220	60	4640 ±20 X 34 X 1.1	-
		SHARK 350 CNC HS 4.0	130	10	4.5	2720	830	350 X 350	220	60	4640 ±20 X 34 X 1.1 4640 ±20 X 41 X 1.3	-
		SHARK 460 KONNECT	120	10	4.5	2720	880	460 X 460	285	60	6350 ±20 X 41 X 1.3	-
		SHARK 660 CNC HS 4.0	70	10	4.5	10000*	890	660 X 660	340	72.5	8400 ±20 X 54 X 1.6 8400 ±20 X 67 X 1.6	-
		SHARK 512 SXI evo	-	-	-	-	880	-	200	2.5	4640 ±20 X 34 X 1.1	-
	SHARK 652 SXI H 5.0	-	-	-	-	938	-	95	24.5	6700 ±20 X 41 X 1.3	-	
SEGATRICI VERTICALI A DISCO PER METALLI												
		TIGER 372 CNC LR 4.0	170	10	6	1360	1000	70 X 70	105	-	-	HSS Ø 370 X 32 X 3
		TIGER 372 CNC LR 4.0 RC	260	-	6	1360	1000		105	-	-	HSS Ø 370 X 32 X 3
		TIGER 402 CNC HR 4.0	160	-	6	1360	1000	70 X 70	105	-	-	HM Ø 400 X 32 X 3.8
		TIGER 402 CNC HR 4.0 RC	260	-	6	1360	1000		105	-	-	HM Ø 400 X 32 X 3.8

* 26" x 26" x 15' / 660mm x 660 mm x 3000 mm

CONDIZIONI GENERALI DI VENDITA

1 - DEFINIZIONI

“CGV”: Le presenti condizioni generali di vendita di cui i seguenti termini avranno il significato di seguito ad essi attribuito;

“Mep” e/o “Società”: Mep S.p.a. con sede amministrativa in Pergola (PU);

“Cliente”: qualunque società, ente o entità giuridica che acquisti i Prodotti Mep;

“Prodotti”: i beni prodotti e/o venduti da Mep;

“Ordine/i”: ciascuna proposta di acquisto di prodotti inoltrata dal cliente a Mep;

“Vendita/e”: ciascun contratto di vendita concluso tra Mep e il cliente a seguito dell'accettazione scritta trasmessa da Mep al cliente;

“Marchi”: tutti i marchi di cui Mep è proprietaria o licenziataria;

“Diritti di proprietà intellettuale”: tutti i diritti di proprietà intellettuale ed industriale di Mep, registrati o meno, nonché qualsivoglia domanda o registrazione relativa a tali diritti e ad ogni altro diritto o forma di protezione.

Per “Condizioni” si intendono le pattuizioni, i termini e le condizioni contrattuali nel loro complesso contenute nelle presenti Condizioni Generali di Vendita (CGV).

2 - SCOPI

2.1 Le presenti CGV si applicano a tutte le vendite di prodotti. Nel caso di contrasto tra le condizioni ed i termini di cui alle presenti CGV e le condizioni ed i termini pattuiti nella singola Vendita, quest'ultimi prevarranno.

2.2 Mep si riserva il diritto di aggiungere, modificare o eliminare qualsiasi previsione delle presenti CGV, restando inteso che ogni modifica si applicherà alle Vendite concluse a partire dal trentesimo giorno successivo alla notifica trasmessa, anche via e-mail o Fax, da Mep al Cliente.

3 - ORDINI E VENDITE

3.1 Salvo diversi accordi già sottoscritti tra Mep e il Cliente, ciascuna Vendita sarà regolata esclusivamente dalle presenti inderogabili CGV.

3.2 Nessun ordine è vincolante per Mep finché non sia stato accettato per iscritto con conferma d'ordine, inviata al Cliente anche via e-mail o fax.

3.3 Nel caso in cui il cliente riceva da parte di Mep una conferma scritta contenente termini

difforni da quelli contenuti nell'ordine, la vendita si riterrà conclusa nei termini della conferma in assenza di contestazione del Cliente trasmessa entro i cinque giorni dalla ricezione della conferma d'ordine.

3.4 La Società può peraltro dare immediata esecuzione agli ordini ricevuti. La consegna della Fornitura al vettore o spedizioniere, accompagnata dall'avviso di accettazione dell'ordine, costituisce inizio dell'esecuzione, ai sensi e per gli effetti di cui all'art. 1327 c.c.

4 - PREZZI

4.1 I prezzi dei Prodotti, da intendersi al netto di IVA, saranno quelli indicati nel listino della Società in vigore al momento dell'inoltro dell'Ordine, ovvero quelli che la Società indicherà nelle singole conferme d'ordine relativamente ai Prodotti non compresi nel listino.

5 - CONSEGNE

5.1 Salvo diverso accordo scritto, Mep consegnerà i Prodotti franco fabbrica presso i propri stabilimenti di Pergola. Se richiesto, Mep si occuperà di affidare a Vettori terzi il trasporto a rischio, costi e spese a carico del Cliente.

5.2 La Società potrà eseguire la fornitura con consegne ripartite; in tal caso ogni consegna sarà considerata come esecuzione di specifica vendita.

5.3 Eventuali irregolarità o ammanchi nelle forniture dovranno essere contestati per iscritto al Vettore al momento della consegna e comunicati alla Società non oltre i successivi tre giorni lavorativi.

5.4 Entro i 20 giorni precedenti la data di prevista consegna dei Prodotti la Società ed il Cliente potranno cancellare o sospendere la fornitura per cause di forza maggiore o comunque estranee al proprio controllo, con reciproco esonero da rifusione di danni, quali a titolo meramente esemplificativo e non esaustivo:

a) scioperi anche parziali, mancanza di energia elettrica, calamità naturali, misure imposte dalla Pubblica Autorità, difficoltà nei trasporti, disordini;

b) problemi legati alla produzione o alla pianificazione degli ordini;

c) difficoltà di ottenere forniture di materie prime.

Peraltro, nel caso di cancellazione di ordine da parte del Cliente di Prodotti non standard, la Società avrà diritto al pagamento di quanto appositamente realizzato sino alla ricezione della comunicazione.

6 - GARANZIE

6.1 La Società garantisce che ciascun Prodotto è conforme alle specifiche indicate nel catalogo, fatte salve le normali tolleranze.

6.2 La Società può comunque apportare ai Prodotti, anche senza darne notizia ai Clienti, tutte le ragionevoli modifiche alle caratteristiche tecniche, al design, ai materiali ed alle finiture che ritenga necessarie e/o opportune; il Cliente pertanto non può contestare o rifiutare, neanche in parte, la Fornitura a causa di tali ragionevoli modifiche.

6.3 La società garantisce che i Prodotti sono esenti da vizi e/o difetti per il periodo di un anno dalla data di consegna al Cliente.

6.4 Eventuali vizi o difetti dovranno essere comunicati dal Cliente, a pena di decadenza, entro trenta giorni dal ricevimento della fornitura e/o dalla scoperta, se occulti. Nessun danno potrà essere richiesto alla Società per eventuali ritardi nell'effettuazione di riparazioni e/o sostituzioni effettuate entro i due mesi successivi alla comunicazione.

6.5 La responsabilità della Società per le forniture di Prodotti e per il loro uso è comunque limitata al costo di riparazione dei vizi e/o difetti dei Prodotti stessi o alla loro sostituzione.

6.6 Non è consentito al Cliente il reso di Prodotti senza la preventiva autorizzazione scritta della Società.

6.7 Il Cliente garantisce che i Prodotti saranno utilizzati secondo le istruzioni della Società e si impegna ad informare qualunque interessato al loro utilizzo che la Società è pronta e disponibile a soddisfare qualunque richiesta di informazioni finalizzate al buon funzionamento ed alla sicurezza dei Prodotti.

7 - PAGAMENTI

7.1 Il Cliente dovrà pagare le fatture emesse dalla Società per l'incasso delle Forniture effettuate nel rispetto dei termini indicati nella conferma d'ordine.

7.2 La Società emetterà fattura per ogni fornitura di Prodotti anche nel caso di forniture parziali

referibili alla medesima conferma d'ordine.

7.3 In caso di ritardato pagamento rispetto ai termini contrattuali, il Cliente sarà tenuto a pagare alla Società gli interessi di mora previsti dal D. Lgs. 9 ottobre 2002 n. 231, in aggiunta al risarcimento dei costi di recupero.

7.4 Per le fatture emesse con indicazione di pagamento rateizzato, il mancato adempimento anche per una sola rata comporterà automatica decadenza dal beneficio del termine e la Società avrà diritto di esigere immediatamente l'intero ammontare del credito, maggiorato degli interessi di mora.

8 - DIRITTI DI PROPRIETÀ

8.1 Il Cliente non può usare i prodotti o parte di essi o alcuna descrizione o disegno, anche se non protetti specificamente da brevetto o marchio registrato, per progettare o realizzare beni di analoga fattura, a meno che abbia ottenuto il preventivo consenso scritto della Società; anche in tale caso, comunque, tutti i brevetti, design registrati, marchi, diritti d'autore e diritti di proprietà intellettuale inerenti o connessi ai Prodotti rimangono di piena ed esclusiva proprietà della Società ed il Cliente deve mantenere la più rigorosa riservatezza al riguardo.

9 - CLAUSOLA RISOLUTIVA ESPRESSA

9.1 La società avrà diritto di risolvere, ai sensi dell'art. 1456 del Codice Civile in qualsiasi momento mediante comunicazione scritta inviata al Cliente, la/e Vendita/e nel caso di inadempimento delle obbligazioni previste dagli articoli: 6 (pagamenti); 7 (diritti di proprietà intellettuale).

10 - LEGGE APPLICABILE - GIURISDIZIONE E COMPETENZA

10.1 Qualsiasi controversia inerente la conclusione, esecuzione o risoluzione del Contratto, ovvero eventuali danni derivati dai Prodotti o dal loro utilizzo è disciplinata dalla legge italiana e devoluta alla giurisdizione del giudice ordinario italiano; in deroga ad ogni altro criterio di legge o convenzionale, la competenza territoriale è altresì riservata in esclusiva al Foro di Pesaro - Sez. Distaccata di Fano.

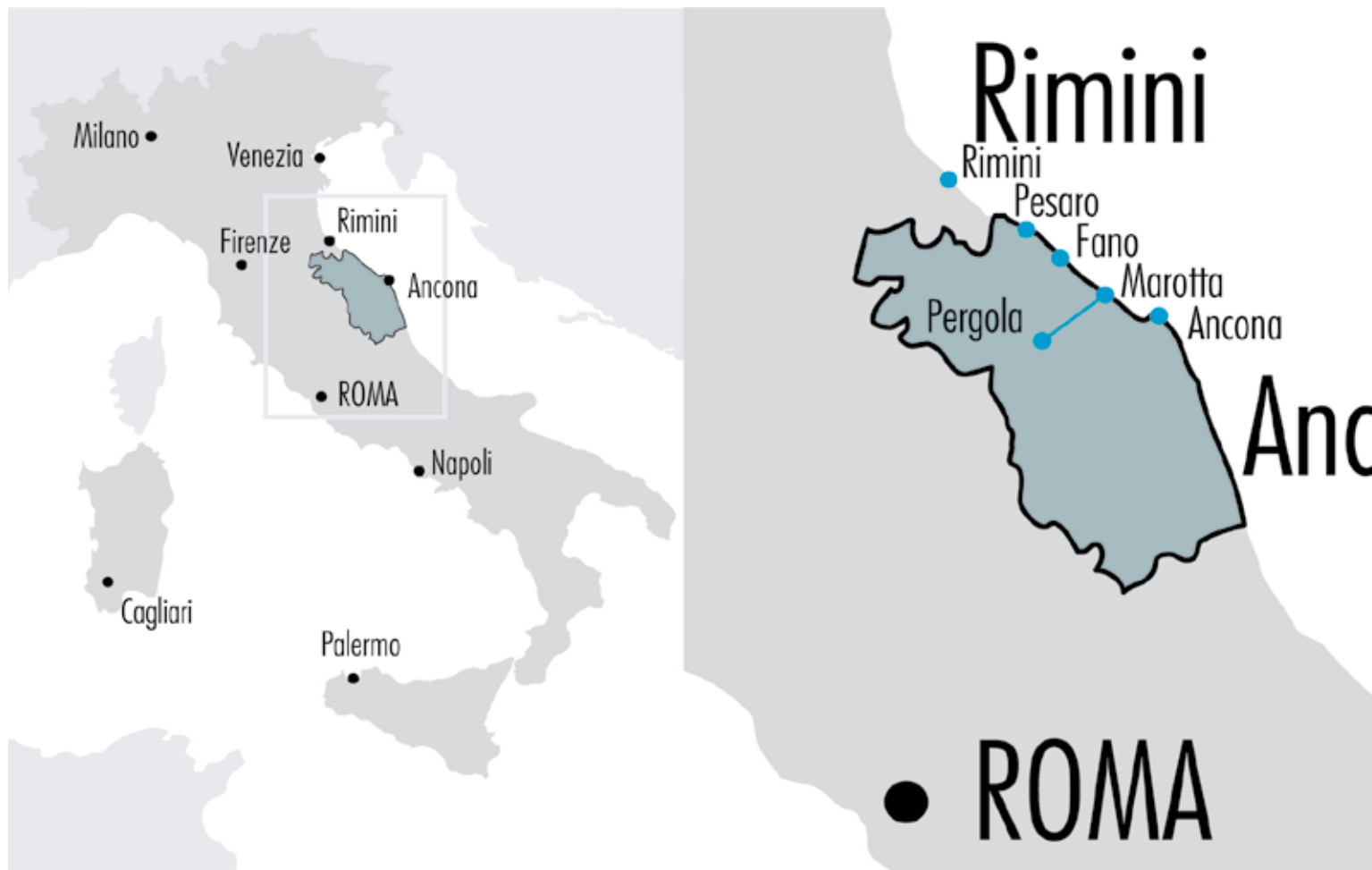

DOVE SIAMO

MEP SPA
via Enzo Magnani, 1
61045 Pergola (PU) Italy

RIVENDITORE

La casa costruttrice si riserva la facoltà di apporre modifiche senza alcun preavviso

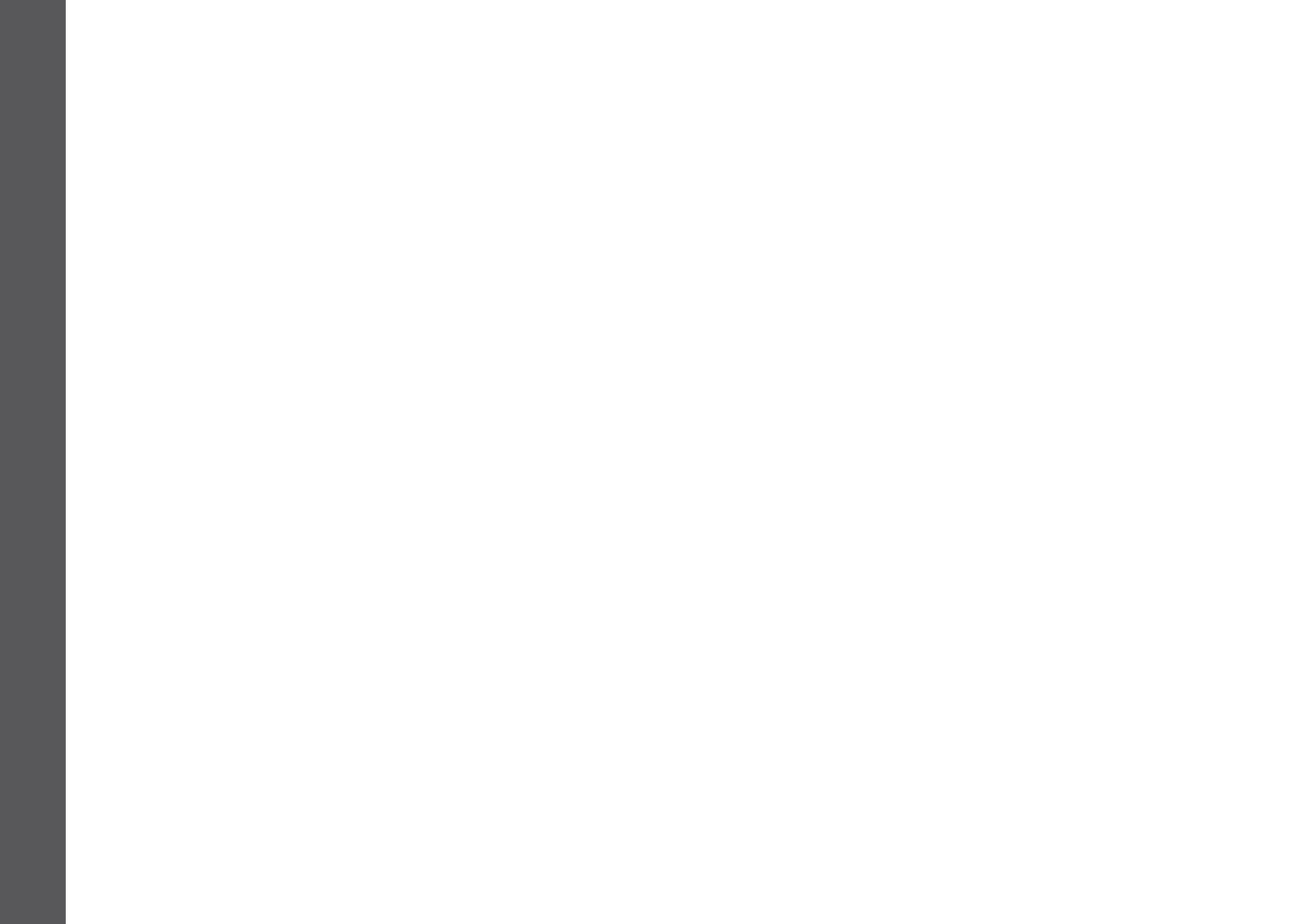







**NEL MUSEO DELLA NOSTRA CITTÀ L'UNICO
GRUPPO IN BRONZO DORATO ESISTENTE AL
MONDO**

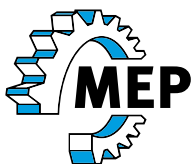

MEP SPA SOCIO UNICO

Via Enzo Magnani, 1 - 61045 PERGOLA (PU) ITALY

Tel. (+39) 0721 73721 - Fax (+39) 0721 734533

R. Imprese, C.F. e P. IVA n°13051480153

Cod. EORI IT13051480153

REA PS 164639

Capitale Sociale € 10.372.791,00 int. vers.

Pec: mepsa@mepsaws.legalmail.it

web site: www.mepsaws.com